

取扱説明書

LED多色表示灯

NPN/PNP両対応

型式：ART-24

第3版 2022/5/10

AIM0060-B00

この度は、「LED多色表示灯」をお買い上げいただき誠にありがとうございます。
ご使用になる前に必ずこの取扱説明書をお読みいただき、正しくお使いください。
また、本取扱説明書はお読みになった後も大切に保管してください。

安全上のご注意

■表示内容を無視して誤った使用をした場合に生じる危害や損害の程度を以下の表示で区分しています。

- ▲警告 守らないと生命や身体に重大な被害が発生する可能性がある内容です。
- ▲注意 守らないと軽傷または物損事故が発生する可能性がある内容です。

- お守りいただく内容の種類を以下の区分で説明しています。
- ▲注意 気をつけていただきたい「注意喚起」の内容です。
- ▲注意 火傷の恐れがある「高温注意(熱い面)」の表示です。
- 禁止 してはいけない「禁止」の内容です。
- 禁止 分解することにより、感電などの障害が起こる可能性があるため「分解禁止」の内容です。
- ⚡強制 必ず実行していただく「強制」の内容です。
- ⚡強制 使用者に電源を切るように指示する表示です。

▲警告	
<p>■異常が発生した場合</p> <p>●煙が出ている、変な臭いや音がする場合は直ちに電源を切ってください。</p> <p>●内部に水や異物が入った場合や本体が破損した場合は、使用するのをやめ、電源を切ってください。</p> <p>●お客様による修理は危険です。絶対に行わないでください。</p> <p>■配線について</p> <p>▲使用しない信号線は、必ず絶縁テープなどで1本ずつ絶縁処理を行ってください。</p>	<p>▲設置について</p> <p>●本製品の設置は、取扱説明書の「取付方法」を良くお読みになり正しく設置してください。設置が不十分な場合、製品の落下などで怪我をすることがあります。</p> <p>■ご使用に際して</p> <p>▲電源投入の際は、必ずAC/DC24Vであることを確認した上で行ってください。AC/DC24V以外の電源に接続した場合本体が破損し火災や感電の原因になります。</p> <p>▲基板や端子等の金属面には触れないでください。火傷や感電する恐れがあります。</p> <p>○本製品を人体保護用の目的で使用しないでください。</p>

1.概要

製造、物流を問わずさまざまな分野で行われているピッキング作業において、工程監視や不足した部品の供給有無、各種機器の動作状態などをランプ表示で支援します。
信号入力は、AC/DC24V印加タイプで両極性仕様になっていますので誤配線による破損がないよう設計されています。

2.使用上の注意

- 1.本体に電源を供給するときは、配線をよく確かめてから行ってください。
- 2.本体を清掃する際には電源を切ってから行ってください。洗剤などはご使用にならず、水で濡らし固く絞った柔らかい布などで力を入れずに汚れを拭き取ってください。

3.仕様

型式	ART-24
定格電圧	AC/DC24V
使用電圧範囲	DC20~30V AC20~27V
消費電力	MAX2W
最大電流	40mA/線
漏れ電流	最大0.2mA
発光色	赤・緑・青・黄・水・紫・白
使用・保存 周囲温度	使用時：-20～50℃ 保存時：-20～70℃(たど、氷結・結露のないこと)
使用周囲湿度	30～85% RH ランプカバー：PC(乳白) ボディ：ABS(難燃94V-0) 取付けパネル：ABS(難燃94V-0) 信号線：UL1061 AWG26 (長さ500mm)
材質 (RoHS 対応)	
質量	90g

4.各部の名称

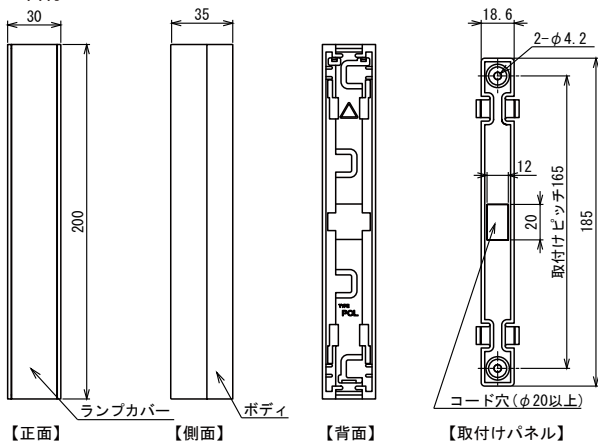

5.取付方法

1. 取付けパネルを固定ビスで2箇所固定します。
<<注意>>
固定ビスは付属しません。φ4mmのビスをご使用ください。
2. 信号線をフックに引っ掛けてコード穴に通します。
3. 上方印(△)を上にして①～④のロック部をボディ側の凹部に合わせてカチッと鳴るまで嵌め込む。

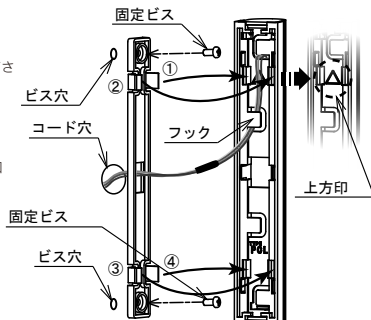

6. 取外し方法

ボディ部をつかみ、配線が断線しないよう注意して矢印の方向に引っ張ってください。

【注意】
ランプカバー部をつかましないでください。ランプカバーがはずれます。

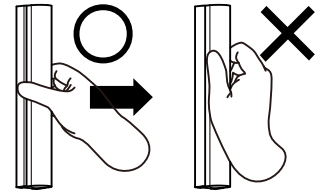

7. 接続

配線作業は、必ず電源を切った状態で行ってください。

●NPN仕様

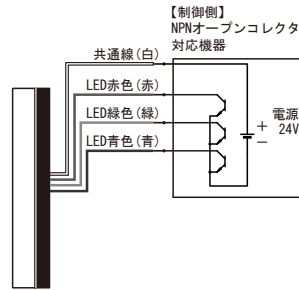

●PNP仕様

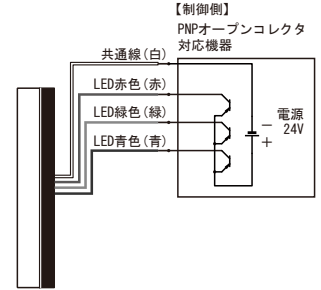

◎配線組み合わせ表

発光色	緑色		
	赤	緑	青
赤	○	○	○
緑	○	○	○
青	○	○	○
黄	○	○	○
紫	○	○	○
水	○	○	○
白	○	○	○

8. 配線について

●下方から出す場合

1. フック1と2に信号線を通し取出し口から出します。
2. 上方印を上にして、信号線が挟まらないよう取付けパネルに嵌め込む。

●上方から出す場合

1. 下方から出す場合の手順1を参考にフック1と2に信号線を通し取出し口から出します。
2. 本体を180度回転し上方印を下にして、信号線が挟まらないよう取付けパネルに嵌め込む。

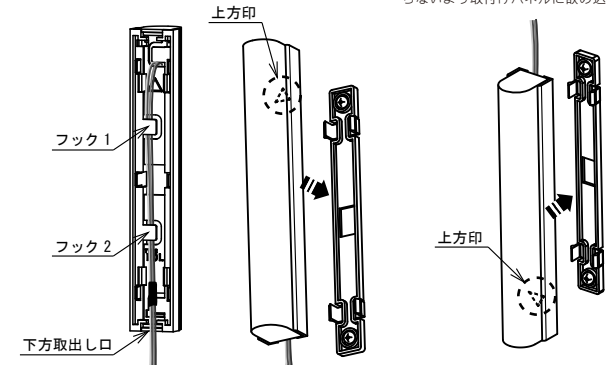

9. 保証期間

保証期間は、お客様購入後1年間とします。

●万一、保証期間中に弊社製品に弊社側の責による故障や瑕疵が明らかになった場合、弊社は代替品または必要な交換部品の提供、または返却頂いた弊社製品の修理を無償で行って頂きます。

但し、故障や瑕疵が次の項目に該当する場合は、この保証の対象範囲から除外して頂くものとします。

- ・お客様が指示した仕様、規格、取扱方法などに起因する場合。
- ・ご購入後あるいは納入後にわたされた弊社側が保っていない構造、性能、仕様などの変更が原因の場合。
- ・ご購入後あるいは契約時に実用化されていた技術では予見する事が不可能な現象に起因する場合。
- ・カタログや仕様書に記載されている条件・環境の範囲を逸脱して使用された場合。
- ・弊社製品をお客様の機器に組み込んで使用される際、お客様の機器が業界の通念上備えられている機能、構造などを持っていないと見做される場合。
- ・天災や不可抗力に起因する場合。
- ・弊社製品以外の製品の故障に誘発されて生じた場合。

また、ここでいう保証は、ご購入または納入された弊社製品単体の保証に限るもので、弊社製品の故障や瑕疵から誘発される損害は除かせて頂きます。

10. サービスの範囲

●弊社製品の価格には、技術者派遣などのサービス費用は含まれていません。
お客様のご要望がございましたら、弊社営業窓口までお問い合わせください。

以上の内容は、日本国内での取引及び使用を前提とするものです。
日本以外での取引及び使用に際し、仕様・保証・サービスなどについてのご要望・ご質問は弊社営業窓口まで別途ご相談ください。

お問い合わせ先

株式会社 oneA (ワンエー)

アローカンパニー 〒538-0044 大阪市鶴見区放出東3丁目30-20
TEL 06(6962)8111 FAX 06(6962)8885 URL <https://www.one-a.co.jp>